

THONET

TABLE
S 1123

DESIGN
STUDIO IRVINE





DE Zum Barhocker S 123 hat James Irvine passende Tische entwickelt. Sie sind formal zurückhaltend, robust und leicht zu pflegen - also bestens geeignet für den Objektbereich. Mit ihren unterschiedlichen Höhen, Plattenformen und Tischoberflächen passen sie in jede Umgebung.

Tische in Standardhöhe von 75 cm, ein- oder zweisäulig. Tischplatten rund in vier, quadratisch in drei Größen. Zweisäulig mit rechteckigen oder ovalen Tischplatten in drei Größen. Oberflächen in Buche, Esche, Eiche und Nussbaum oder mit Schichtstoff. Säulen verchromt, schwarz oder weiß. Bodenplatten aus Edelstahl, Gleitfläche mit Filz.

EN James Irvine has developed tables to match the barstool S 123. They are formally reserved, robust and easy to care for – and therefore perfectly suitable for the contract segment. With their different heights, tabletop shapes and surface versions, they fit into any environment.

Tables in standard height of 75 cm, one or two-column. Round tabletops available in four sizes, square tabletops available in three sizes. Two-column base with rectangular or oval tabletops available in three sizes. Surfaces in beech, ash, oak and walnut or with laminate. Columns chrome-plated, black or white, base plates stainless steel, bottom of base plate covered with felt.



S 1123, S 1125, S 1124
OBERFLÄCHE BUCHE/SURFACE IN BEECH

DE Studio Irvine wurde 1988 von dem britischen Designer James Irvine (1958-2013) gegründet und wird jetzt von Marialaura Rossiello Irvine geleitet, die seit 2011 Teilhaberin des Unternehmens ist. Heute ist Studio Irvine ein Büro für Produktentwicklung, Innenarchitektur und strategisches Design mit Sitz in Mailand. Die Philosophie des Studios entspringt einer Kombination aus der englischen Arbeitsweise von James Irvine und dem italienischen Ansatz von Marialaura Rossiello. Das Ergebnis ist eine Mischung aus Humor, Präzision und Respekt vor Traditionen. Basierend auf der Idee eines ethischen Designs definiert sich das Studio durch die Vorstellung von konstanter Evolution, die nach zeitlosem Design strebt und dabei den Fokus auf Materialien und Produktionsprozesse richtet. Zu den Kunden von Studio Irvine gehören Muji, Thonet, Mosaico+, Forma&Cemento und Offecct.

EN Studio Irvine was founded in 1988 by British designer James Irvine (1958-2013, now run by Marialaura Rossiello Irvine (partner since 2011)). Today, Studio Irvine is a product, interior and strategic design practice based in Milan. The studio philosophy is a combination of James's English method and Marialaura's Italian approach, creating a mix of humor, precision and respect of tradition. Based on the idea of an ethic design, the studio is defined by a vision of constant evolution aiming for a timeless design, with a focus on materials and production processes. Clients of Studio Irvine include Muji, Thonet, Mosaico+, Forma&Cemento and Offecct.



STUDIO IRVINE
JAMES IRVINE (1958-2013),
MARIALAURA ROSSIELLO

TABLE S 1123



S 1123
GESTELL STAHLROHR, TISCHPLATTE ECHTHOLZFURNIER
ODER SCHICHTSTOFF/FRAME TUBULAR STEEL, TABLETOP
REAL WOOD VENEER OR LAMINATE

S 1124
GESTELL STAHLROHR, TISCHPLATTE ECHTHOLZFURNIER
ODER SCHICHTSTOFF/FRAME TUBULAR STEEL, TABLETOP
REAL WOOD VENEER OR LAMINATE





TABLE
S 1125



S 1125
GESTELL STAHLROHR, TISCHPLATTE ECHTHOLZFURNIER
ODER SCHICHTSTOFF/FRAME TUBULAR STEEL, TABLETOP
REAL WOOD VENEER OR LAMINATE

S 1126
GESTELL STAHLROHR, TISCHPLATTE ECHTHOLZFURNIER
ODER SCHICHTSTOFF/FRAME TUBULAR STEEL, TABLETOP
REAL WOOD VENEER OR LAMINATE



MATERIALIEN/MATERIALS

ALLE MATERIALIEN AUF ANFRAGE/
ALL MATERIALS ON REQUEST

GESTELL/FRAME

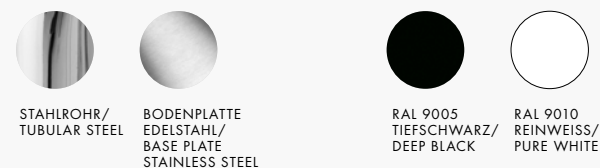

HOLZ/WOOD



SCHICHTSTOFF/LAMINATE



BEIZE/STAIN

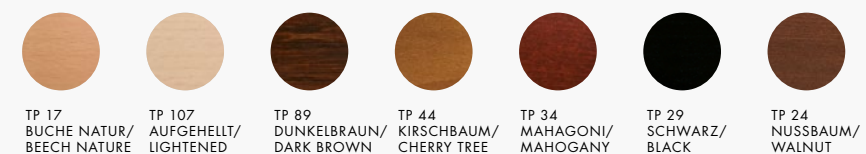

PLATTENAUSFÜHRUNGEN



ECKEN GERADE, KANTEN GERADE/
STRAIGHT CORNERS, STRAIGHT EDGES



ECKEN GERADE, KANTEN UNTERSEITIG
ABGESCHRÄGT/STRAIGHT CORNERS,
EDGES BEVELLED ON THE BOTTOM SIDE



ECKEN GERUNDET, KANTEN GERADE/
ROUNDED CORNERS, STRAIGHT EDGES



ECKEN GERUNDET, KANTEN UNTERSEITIG
ABGESCHRÄGT/ROUNDED CORNERS,
EDGES BEVELLED ON THE BOTTOM SIDE

MASSE/MEASUREMENTS

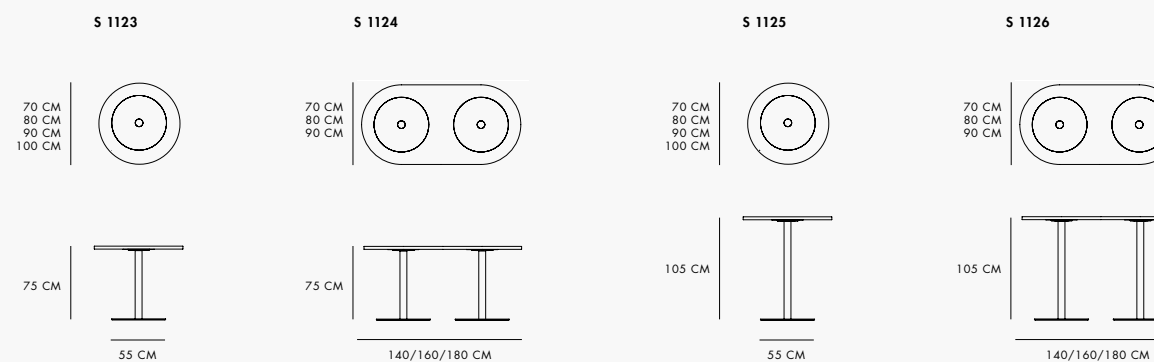

THONET



CREDITS

Photos: Constantin Meyer, Hartig & Thiel, Miro Zagnoli

Concept: Lambi Office

Layout: Thonet GmbH

Text: Thonet GmbH,

Claudia Neumann Communication GmbH

Translation: SATS Translation Services,
proidioma Sprachdienstleistungen

TABLE S 1123

DE/EN

02.23

THONET GMBH
MICHAEL-THONET-STRASSE 1
35066 FRANKENBERG/EDER
DEUTSCHLAND/GERMANY

T: +49 6451 508-0
F: +49 6451 508-108
E: INFO@THONET.DE
WWW.THONET.DE